

Haustier-Trinkbrunnen

Original-Bedienungsanleitung

Einleitung

Herzlichen Glückwunsch zum Kauf Ihres neuen Haustier-Trinkbrunnens. Sie haben sich damit für ein hochwertiges Produkt entschieden. Die Bedienungsanleitung ist Bestandteil dieses Produkts. Sie enthält wichtige Hinweise für Sicherheit, Gebrauch und Entsorgung. Machen Sie sich vor der Benutzung des Produkts mit allen Bedien- und Sicherheitshinweisen vertraut. Benutzen Sie das Produkt nur wie beschrieben und für die angegebenen Einsatzbereiche. Bewahren Sie diese Bedienungsanleitung gut auf. Händigen Sie alle Unterlagen bei Weitergabe des Produkts an Dritte mit aus.

Bestimmungsgemäße Verwendung

Dieser Haustier-Trinkbrunnen, nachfolgend Gerät genannt, ist ein elektrischer Wasserspender mit Filterelementen, der Ihrem Haustier stets fließendes Wasser bietet. Es ist nicht vorgesehen für die Verwendung mit anderen Flüssigkeiten außer Trinkwasser. Jede andere Verwendung oder Veränderung des Gerätes gilt als nicht bestimmungsgemäß und birgt erhebliche Unfallgefahren. Dieses Gerät ist ausschließlich für die Benutzung in privaten Innenbereichen bestimmt. Es ist nicht vorgesehen zur Verwendung in gewerblichen oder industriellen Bereichen. Für aus bestimmungswidriger Verwendung, unsachgemäßem Gebrauch oder Nichtbeachtung dieser Bedienungsanleitung entstandene Schäden übernimmt der Hersteller keine Haftung.

Sicherheitshinweise



ACHTUNG! Fehler bei der Einhaltung der nachstehend aufgeführten Sicherheitshinweise und Anweisungen können Sachschaden, elektrischen Schlag, Brand, schwere Verletzungen und/oder Lebensgefahr verursachen. Lesen Sie vor dem Gebrauch diese Bedienungsanleitung vollständig durch. Bei der Weitergabe des Geräts an Dritte muss auch diese Bedienungsanleitung mit ausgehändigt werden. Dieses Gerät entspricht den technischen Normen und den betreffenden Sicherheitsanforderungen für elektrische Geräte.

- **LEBENSGEFAHR!** Halten Sie jegliches Verpackungsmaterial sowie verschluckbare Kleinteile von Babys, Kleinkindern und Kindern fern.
- Dieses Gerät kann von Kindern ab 8 Jahren sowie von Personen mit verringerten physischen, sensorischen oder mentalen Fähigkeiten oder Mangel an Erfahrung und Wissen benutzt werden, wenn sie beaufsichtigt oder bezüglich des sicheren Gebrauchs des Gerätes unterwiesen wurden und die daraus resultierenden Gefahren verstehen.
- Kinder dürfen nicht mit dem Gerät spielen und müssen beaufsichtigt werden, um dies sicherzustellen.
- Die Reinigung darf nicht von Kindern durchgeführt werden.
- Das Gerät und dessen Zubehör sind von Kindern jünger als 8 Jahren fernzuhalten.
- Lassen Sie Personen das Gerät nicht benutzen, die mit diesem nicht vertraut sind oder diese Anweisungen nicht gelesen haben.
- Setzen Sie das Gerät niemals extremen Temperaturen, Temperaturschwankungen, hoher Luftfeuchtigkeit, direkten Wärmequellen, heißen Oberflächen und offenen Brandquellen (wie z. B. Kochplatten, Heizkörpern oder Kerzen), starken Vibrationen, starken mechanischen Beanspruchungen, direkter Sonneneinstrahlung, übermäßiger Staubentwicklung sowie Feuchtigkeit aus.

- Verwenden Sie das Gerät nur auf einer wasserfesten, stabilen, ebenen, rutschfesten und hitzebeständigen Unterlage.
- Überprüfen Sie das Gerät, den Netzstecker ⑤ und das Netzkabel regelmäßig auf Schäden.
- **VERLETZUNGSGEFAHR!** Schalten Sie das Gerät vor jeder Reinigung, wenn Sie es unbeaufsichtigt lassen oder bei Fehlfunktionen sowie Gefahrensituationen aus, indem Sie den Netzstecker ⑤ aus der Netzsteckdose ziehen.
- Nehmen Sie das Gerät nicht in Betrieb bzw. stoppen Sie dessen Betrieb sofort und verwenden Sie es nicht mehr, wenn es Schäden aufweist, falls es auf den Boden gefallen sein sollte oder anderweitig beschädigt wurde. Kontaktieren Sie umgehend den Kundenservice. Um Gefahren zu vermeiden, dürfen defekte Bauteile nur von qualifizierten Personen ersetzt werden.
- Nehmen Sie keinerlei Veränderungen am Gerät vor. Führen Sie keine Gegenstände in das Innere des Gehäuses der Wasserpumpe ⑩ ein.
-  **STROMSCHLAGGEFAHR!** Um Wasser von der Steckdose fernzuhalten, legen Sie eine Tropfschleife.
- **STROMSCHLAGGEFAHR!** Fassen Sie das Gerät und den Netzstecker ⑤ nie mit feuchten Händen an und nehmen Sie es nicht in Betrieb, wenn Sie auf nassem Boden stehen. Achten Sie darauf, dass im Betrieb der Netzstecker ⑤ niemals nass oder feucht wird.
- Halten Sie das Netzkabel stets vom Wirkungskreis des Gerätes fern und führen Sie es nach hinten vom Gerät weg.
- Verlegen Sie das Netzkabel so, dass ein unbeabsichtigtes Ziehen bzw. ein Stolpern über dieses nicht möglich ist.
- **STROMSCHLAG- UND KURZSCHLUSSGEFAHR!** Prüfen Sie vor dem Anschluss an die Netzversorgung, ob Stromart und Netzspannung mit den Angaben auf dem Typenschild des Gerätes übereinstimmen.
- **STROMSCHLAGGEFAHR!** Verbinden Sie den Netzstecker ⑤ mit einer gut erreichbaren Netzsteckdose, um im Notfall das Gerät schnell von der Netzversorgung trennen zu können. Ziehen Sie den Netzstecker ⑤ aus der Netzsteckdose, um das Gerät vollständig auszuschalten.
- Benutzen Sie den Netzstecker ⑤ als Trennvorrichtung, der jederzeit zugänglich sein sollte. Einzelne Bauteile stehen unter Strom, solange das Gerät ans Stromnetz angeschlossen ist.
- Zweckentfremden Sie das Netzkabel nicht, um das Gerät zu tragen, aufzuhängen oder um den Stecker aus der Netzsteckdose zu ziehen. Wickeln Sie das Netzkabel nicht um das Gerät. Halten Sie das Netzkabel fern von Hitze, Öl und scharfen Kanten. Achten Sie darauf, dass das Netzkabel nicht gequetscht oder geknickt wird und nicht scheuert.
- **STROMSCHLAGGEFAHR!** Wird das Netzkabel beschädigt oder durchtrennt, Netzkabel nicht berühren, sondern sofort den Netzstecker ⑤ ziehen. Beschädigte oder verwickelte Netzkabel erhöhen das Risiko eines elektrischen Schlages.
- Das Gerät darf nicht mit einer externen Zeitschaltuhr oder einem separaten Fernwirkssystem betrieben werden.
- Bei Benutzung eines Verlängerungskabels muss dieses für die entsprechende Leistung geeignet sein.
- Reinigen Sie den Rotor ⑧ und die Wasserpumpe ⑩ regelmäßig und wechseln Sie die beiden Aktivkohlefilter ② in bedarfsabhängigen Abständen aus, um eine permanente Reinigungsfunktion zu gewährleisten. Folgen Sie den Empfehlungen im Abschnitt „Aktivkohlefilter wechseln/nachbestellen“.

- **VERLETZUNGSGEFAHR!** Um Verletzungen durch einen Stromschlag zu vermeiden, versichern Sie sich, dass Ihr Tier nicht am Netzkabel ⑤ bzw. Kabel-Bisschutz ④ nagt. Kontrollieren Sie regelmäßig den Zustand des Netzkabels ⑤ und des zugehörigen Kabel-Bisssschutzes ④.
- Verwenden Sie zum Betrieb immer nur frisches Trinkwasser und wechseln Sie dieses täglich! Andere Flüssigkeiten sowie verunreinigtes Trinkwasser können das Gerät irreparabel beschädigen.
- **GEFAHR VON SACHSCHÄDEN!** Füllen Sie das Gerät nicht über die Füllstandsanzeige ⑦, um Beschädigungen zu vermeiden. Halten Sie zudem min. 50 cm Abstand zu feuchtigkeitsempfindlichen Objekten.
- **GEFAHR VON SACHSCHÄDEN!** Reinigen Sie das Gerät sowie das Zubehör niemals in der Spülmaschine, um Beschädigungen zu vermeiden!
- Achten Sie darauf, dass sich keine Fremdkörper (wie z. B. Futter oder Haare) im Gerät befinden. Schalten Sie das Gerät sofort aus, falls sich Fremdkörper im Gerät befinden und entfernen Sie diese. Die Wasserpumpe ⑩ könnte blockiert und das Gerät dadurch irreparabel beschädigt werden.
- Verwenden Sie auf keinen Fall Alkohol, Azeton, Benzin, aggressive Reinigungsmittel, harte Bürsten, metallische Gegenstände u. Ä., um das Gerät und dessen Zubehör zu reinigen.

Lieferumfang

- 1 x Wasserbehälter
- 1 x Kabelführung
- 1 x Abdeckung mit zwei Trink-Bassins
- 1 x Kabel-Bisschutz
- 2 x Aktivkohlefilter
- 1 x Wasserpumpe (vormontiert; nur zur Reinigung gemäß Abbildung zu zerlegen)
- Diese Bedienungsanleitung

Prüfen Sie den Lieferumfang auf Vollständigkeit. Die oben genannten Teile müssen in der Verpackung enthalten sein. Sollten Sie feststellen, dass Teile fehlen, wenden Sie sich an den Kundenservice. Benutzen Sie nur Zubehör, das in der Bedienungsanleitung angegeben ist. Der Gebrauch anderer als der hier aufgeführten Teile oder anderen Zubehörs kann eine Verletzungsgefahr für Sie bedeuten oder das Gerät irreparabel beschädigen und führt zum Verlust der Garantie.

Gerätebeschreibung

- ① Abdeckung mit zwei Trink-Bassins
- ② Aktivkohlefilter
- ③ Kabelführung
- ④ Kabel-Bisschutz
- ⑤ Netzstecker
- ⑥ Wasserbehälter
- ⑦ Markierung ⑦ (maximal zulässiger Füllstand)
- ⑧ Rotor
- ⑨ Rotorabdeckung
- ⑩ Pumpenabdeckung
- ⑪ Wasserpumpe

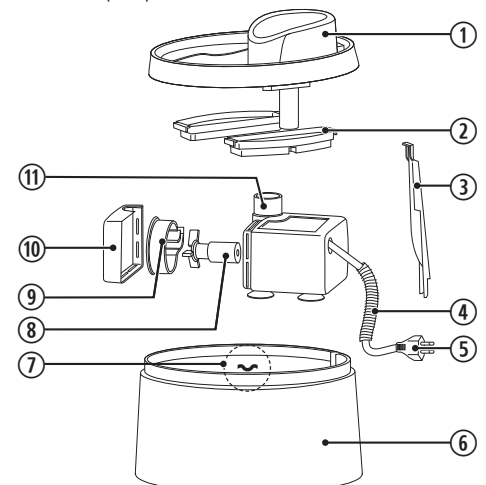

Vor der ersten Inbetriebnahme

- Lesen Sie diese Bedienungsanleitung vollständig durch!
- **LEBENSGEFAHR!** Halten Sie jegliches Verpackungsmaterial sowie verschluckbare Kleinteile von Babys, Kleinkindern und Kindern fern.

- Entfernen Sie alle Verpackungsmaterialien.
- Kontrollieren Sie das Gerät und Zubehör auf Beschädigungen. Sollten Sie Beschädigungen feststellen, nehmen Sie das Gerät nicht in Betrieb, sondern wenden Sie sich an den Kundenservice.

Montage

- Reinigen Sie das Gerät vor der ersten Benutzung. Beachten Sie hierzu die Hinweise unter „Reinigung, Pflege und Aufbewahrung“.
- Setzen Sie die Wasserpumpe ⑩ in die dafür vorgesehene Aussparung im Wasserbehälter ⑥ ein.
- Verlegen Sie das Netzkabel entlang der Nut und fixieren Sie es mit der Kabelführung ③.
- Setzen Sie die beiden Aktivkohlefilter ② in die dafür vorgesehenen Aussparungen ein.
- Befüllen Sie den Wasserbehälter ⑥ bis zur Markierung ~ ⑦ mit Trinkwasser.
- Setzen Sie die Abdeckung ①, auf den Wasserbehälter ⑥.
- Spülen Sie vor dem ersten Gebrauch die Aktivkohlefilter ②, indem Sie das Gerät 5 Minuten einschalten. Wechseln Sie im Anschluss das Wasser aus.

Verwendung

- Verwenden Sie zum Betrieb immer nur frisches Trinkwasser und wechseln Sie dieses täglich! Andere Flüssigkeiten sowie verunreinigtes Trinkwasser können das Gerät irreparabel beschädigen.
- Achten Sie darauf, dass sich keine Fremdkörper (wie z. B. Futter oder Haare) im Gerät befinden. Schalten Sie das Gerät sofort aus, falls sich Fremdkörper im Gerät befinden und entfernen Sie diese. Die Wasserpumpe ⑩ könnte blockiert und das Gerät dadurch irreparabel beschädigt werden.

Hinweise

- Wechseln Sie das Trinkwasser täglich aus.
- Das Gerät darf unter keinen Umständen ohne Wasser in Betrieb genommen werden.
- Die maximale Wassertemperatur darf eine Temperatur von 35° C nicht übersteigen.
- Die maximale Tauchtiefe der Wasserpumpe ⑩ beträgt 1 Meter.

Ein-/Ausschalten

- Schalten Sie das Gerät ein, indem Sie den Netzstecker ⑤ in eine Netzsteckdose stecken.
- Wenn Sie das Gerät nicht mehr verwenden, ziehen Sie den Netzstecker ⑤ aus der Netzsteckdose, um es auszuschalten.

Aktivkohlefilter wechseln/nachbestellen

- Vergewissern Sie sich, dass das Gerät ausgeschaltet ist.
- Entfernen Sie die Abdeckung ① und entnehmen Sie die Aktivkohlefilter ② aus den Aussparungen im Wasserbehälter ⑥.
- Setzen Sie die neuen Aktivkohlefilter ② ein und setzen Sie die Abdeckung ① auf.
- Spülen Sie die Aktivkohlefilter ②, indem Sie das Gerät 5 Minuten einschalten. Wechseln Sie im Anschluss das Wasser aus.

Hinweise

- Empfehlung: Wird der Haustier-Trinkbrunnen von nur einem Tier genutzt, sollten die Filter etwa einmal im Monat (je nach Benutzungshäufigkeit) gewechselt werden. Verwenden mehrere Tiere denselben Haustier-Trinkbrunnen, sollten Sie die Filter in entsprechend kürzeren Abständen austauschen.



Aktivkohlefilter können Sie bequem online nachbestellen:
<https://planeight-shop.de>

Reinigung, Pflege und Aufbewahrung

- **GEFAHR VON SACHSCHÄDEN!** Reinigen Sie das Gerät sowie das Zubehör niemals in der Spülmaschine, um Beschädigungen zu vermeiden!
- Verwenden Sie auf keinen Fall Alkohol, Azeton, Benzin, aggressive Reinigungsmittel, harte Bürsten, metallische Gegenstände u. Ä., um das Gerät und dessen Zubehör zu reinigen.

- Beachten Sie vor der Reinigung auch die Sicherheitshinweise.
- Vergewissern Sie sich, dass das Gerät ausgeschaltet ist.
- Entfernen Sie die Abdeckung ① und die Aktivkohlefilter ②.
- Gießen Sie das restliche Trinkwasser vorsichtig und vollständig ab.
- Ziehen Sie die Kabelführung ③ ab und entnehmen Sie die Wasserpumpe ⑩ aus dem Wasserbehälter ⑥.
- Öffnen Sie die Pumpenabdeckung ⑨, entfernen Sie die Rotorabdeckung ⑤ und säubern Sie den Rotor ⑧ mit einem fusselfreien Tuch oder einer weichen Bürste. (Tipp! Bei starken, hartnäckigen Kalkablagerungen tränken Sie ein Wattestäbchen in etwas Essigwasser, um die Ablagerungen vom Rotor ⑧ zu entfernen). Achten Sie darauf, dass sich der Rotor ⑧ frei drehen kann, wenn Sie die Wasserpumpe ⑩ wieder zusammensetzen und darauf, alles gut zu verschließen.
- Verwenden Sie zur Reinigung des Wasserbehälters ⑥ und der Abdeckung ① ein leicht angefeuchtetes Tuch und ggf. ein mildes Reinigungsmittel. Spülen Sie im Anschluss die beiden Teile sorgfältig mit klarem Wasser.
- Gehen Sie sinngemäß in umgekehrter Reihenfolge vor, um das Gerät wieder zusammenzusetzen.
- Trocknen Sie alle Teile gut ab, bevor Sie das Gerät wieder verwenden oder verstauen.
- Zur Aufbewahrung lagern Sie das Gerät und seine Zubehörteile an einem vor Staub, Feuchtigkeit und direkter Sonneneinstrahlung geschützten Ort außerhalb der Reichweite von nicht autorisierten Personen. Wir empfehlen, das Gerät vor einer Verwendung nach längerer Aufbewahrung erneut zu reinigen.

Technische Daten

Modellbezeichnung	P8-TG-PF
EAN	4260645882614
Spannungsversorgung	AC 220 – 240 V, 50/60 Hz
Nennleistung	3,6 W
Schutzart	IPX8
Max. Fassungsvermögen	ca. 1,5 Liter
Schutzklasse	II (Doppelisolierung)

Umweltschutz und Impressum

Allgemeine Entsorgungshinweise

Führen Sie alle Verpackungsmaterialien einer umweltgerechten Entsorgung zu. Sollte das Gerät samt Zubehörteilen entsorgt worden sein, führen Sie diese Bedienungsanleitung der Altpapierverwertung zu.

Entsorgung



Gemäß der Richtlinie 2012/19/EU dürfen elektrische Altgeräte nicht in unsortiertem Siedlungsabfall entsorgt werden, da sie durch das Vorhandensein gefährlicher Stoffe potenziell negative Auswirkungen auf die menschliche Gesundheit und die Umwelt haben.

Sie sind gesetzlich verpflichtet, Altgeräte getrennt von unsortiertem Siedlungsabfall bei einem behördlich zugelassenem Rücknahmepunkt (z.B. Recycling- / Wertstoffhof) oder bei zur Rücknahme verpflichteten Vertreibern / Herstellern abzugeben. Damit leisten Sie einen wichtigen Beitrag zu deren Wiederverwendung, Recycling und anderen Formen der Verwertung. Die Rückgabe ist für Sie kostenlos.

Das Zeichen der durchgestrichenen Mülltonne ist mit Balken auf elektrischen Geräten sowie ohne Balken auf Batterien und Akkumulatoren vorhanden, um Sie daran zu erinnern, Ihren Abfall ordnungsgemäß zu trennen

Fehlerbehebung & Tipps

Problem	Mögliche Ursache	Abhilfe/Tipp
Mein Tier nimmt das Gerät nicht an/reagiert zurückhaltend oder ängstlich auf das Gerät.	Bei einigen Tieren kann es mehrere Tage oder längere Zeit dauern, bis sie anfangen das Gerät zu benutzen.	Stellen Sie das Gerät zu Beginn nicht in der Nähe des ge-wohnten Futterplatzes auf und lassen Sie Ihrem Tier ausreichend Zeit sich mit dem Gerät vertraut zu machen. In einigen Fällen hilft es, das Gerät zuerst nicht einzuschalten, bis Ihr Tier anfängt daraus zu trinken.
Die Wasserpumpe ⑩ wird während des Betriebs lauter/die Förderleistung lässt nach.	Es ist nicht genügend Trinkwasser im Wasserbehälter ⑥.	Füllen Sie den Wasserbehälter ⑥ bis zur Markierung ~ ⑦ auf.
	Die Wasserpumpe ⑩ ist verschmutzt.	Reinigen Sie den Rotor ⑧ der Wasserpumpe ⑩.
	In Ihrer Region ist das Wasser sehr hart / kalkhaltig.	Reinigen Sie den Rotor ⑧ der Wasserpumpe ⑩ häufiger, als Sie es bisher getan haben.



Eingetragene Marke der PlanEight GmbH

Kundenservice E-Mail-Adresse: service@planeight.de

Kundenservice-Telefon: +49 (0) 2327-98 141-10

Erreichbarkeit: Mo.-Fr. an Werktagen, 09-17 Uhr

Gebühren: Gemäß Ihrem Anbieter für Gespräche in das deutsche Festnetz

PlanEight GmbH · Dückerweg 21
D-44867 Bochum · Germany

