

Tropfbewässerungs-Set

Original-Bedienungsanleitung

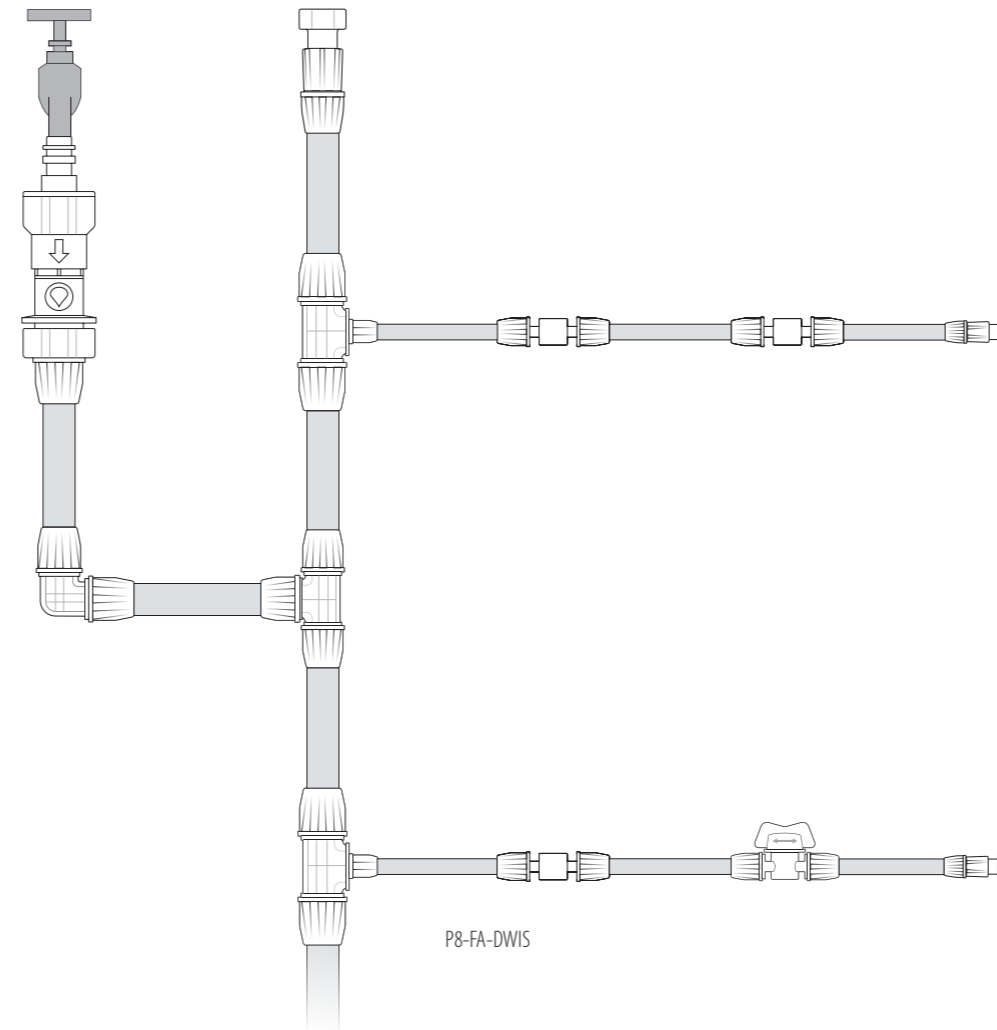

Klappen Sie vor dem Lesen die Seite
mit den Produktabbildungen aus.

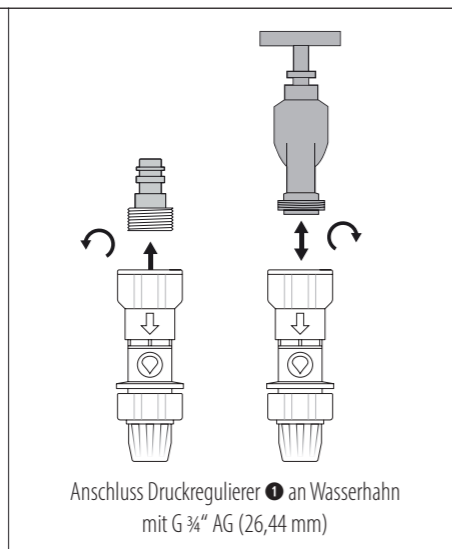
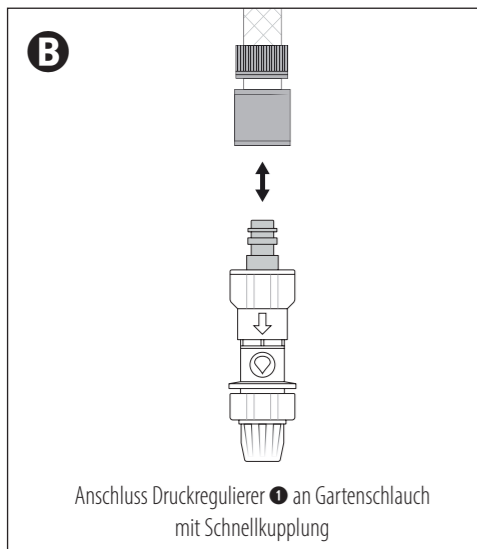
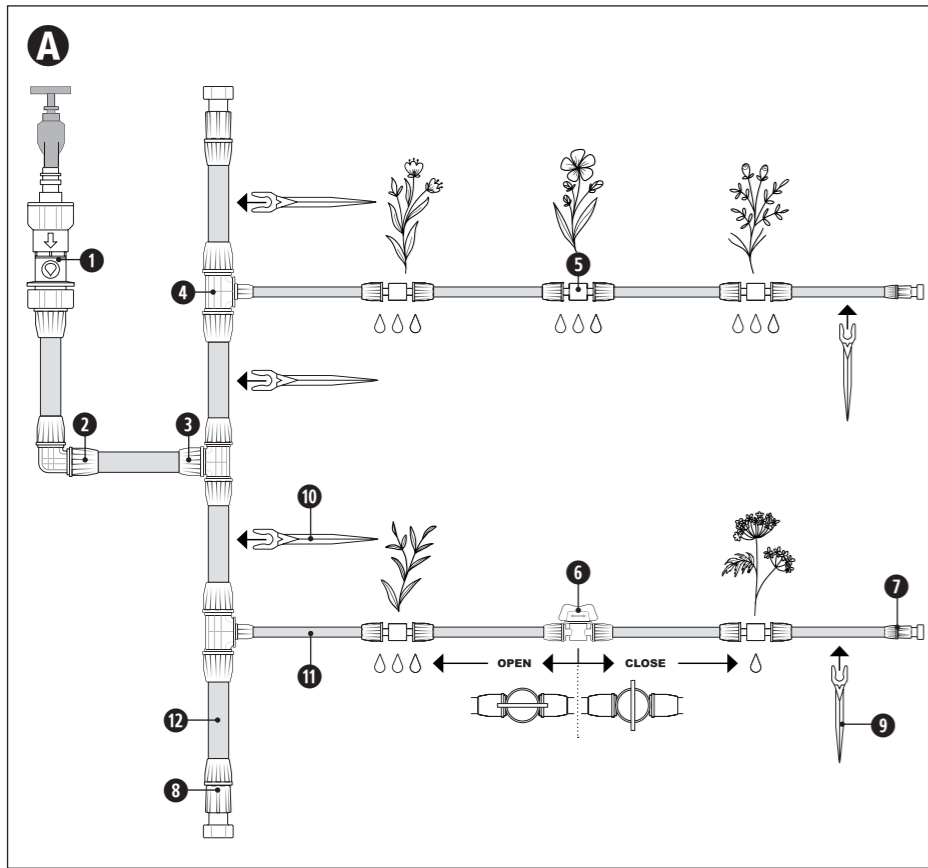

Inhaltsverzeichnis

Einleitung.....5
 Bestimmungsgemäße Verwendung.....5
 Symbolerläuterung5
 Technische Daten5
 Allgemeine Sicherheitshinweise5
 Lieferumfang6
 Gerätebeschreibung7
 Vor der ersten Inbetriebnahme7
 Verwendung.....7
 Anforderungen an den Installationsort7
 Anschluss und Aufbau8
 Anschluss Gartenschlauch8
 Anschluss Wasserhahn8
 Anschlussprinzip der Verteilerschläuche.....8
 Montage.....9
 Betrieb.....9
 Reinigung, Pflege und Aufbewahrung10
 Umweltschutz und Impressum.....10

Einleitung

Herzlichen Glückwunsch zum Kauf Ihres neuen Tropfbewässerungs-Sets. Sie haben sich damit für ein hochwertiges Produkt entschieden. Die Bedienungsanleitung ist Bestandteil dieses Produkts. Sie enthält wichtige Hinweise für Sicherheit, Gebrauch und Entsorgung. Machen Sie sich vor der Benutzung des Produkts mit allen Bedien- und Sicherheitshinweisen vertraut. Benutzen Sie das Produkt nur wie beschrieben und für die angegebenen Einsatzbereiche. Bewahren Sie diese Bedienungsanleitung gut auf. Händigen Sie alle Unterlagen bei Weitergabe des Produkts an Dritte mit aus.

Bestimmungsgemäße Verwendung

Dieses Tropfbewässerungs-Set, nachfolgend Gerät genannt, ist zur Bewässerung von Beeten, Pflanztöpfen und Balkonkästen im Außenbereich bestimmt. Jede andere Verwendung oder Veränderung des Geräts gilt als nicht bestimmungsgemäß und birgt erhebliche Gefahren. Das Gerät dient nicht der Trinkwasserentnahme. Dieses Gerät ist ausschließlich für die Benutzung in privaten und frostfreien Außenbereichen bestimmt. Es ist nicht vorgesehen zur Verwendung in gewerblichen oder industriellen Bereichen. Für aus bestimmungswidriger Verwendung, unsachgemäßem Gebrauch oder Nichtbeachtung dieser Bedienungsanleitung entstandene Schäden übernimmt der Hersteller keine Haftung.

Symbolerläuterung



Allgemeiner Warnhinweis



Lesen Sie die Bedienungsanleitung



Es darf kein Trinkwasser aus dem Gerät entnommen werden!



Das Gerät ist nicht frostsicher



Das Hinweis-Symbol kennzeichnet zusätzliche Informationen, die den Umgang mit dem Gerät erleichtern.

Technische Daten

Modellbezeichnung P8-FA-DWIS

EAN 4260645882386

Material Verteilerschläuche: PE+EVA

Druckregulierer ① und

Absperrventil ⑥: ABS

Anschlüsse ②-③, Reduzierstück ④,

Endstopfen ⑦-⑧, Reihentropfer ⑤,

Schlauchhalterungen ⑨-⑩: PP

Anschluss Gartenschlauch: An Schnellkupplung
(siehe Abb. ③)
Wasserhahn: An G 3/4" AG (26,44 mm)

Max. Ausgangsdruck 2 bar

Druckregulierer ①

Technische Änderungen im Rahmen der Weiterentwicklung sind vorbehalten.

Allgemeine Sicherheitshinweise

ACHTUNG! Fehler bei der Einhaltung der nachstehend aufgeführten Sicherheitshinweise und Anweisungen können Sachschaden, elektrischen Schlag, Brand, schwere Verletzungen und/oder Lebensgefahr verursachen. Lesen Sie vor dem Gebrauch diese Bedienungsanleitung vollständig durch. Bei der Weitergabe des Geräts an Dritte muss auch diese Bedienungsanleitung mit ausgehändigt werden.

-  **LEBENSGEFAHR!** Halten Sie jegliches Verpackungsmaterial sowie verschluckbare Kleinteile von Babys, Kleinkindern und Kindern fern.
- Dieses Gerät kann von Kindern ab 8 Jahren sowie von Personen mit verringerten physischen, sensorischen oder mentalen Fähigkeiten oder Mangel an Erfahrung und Wissen benutzt werden, wenn sie beaufsichtigt oder bezüglich des sicheren Gebrauchs des Geräts unterwiesen wurden und die daraus resultierenden Gefahren verstehen.
- Kinder dürfen nicht mit dem Gerät spielen und müssen beaufsichtigt werden, um dies sicherzustellen.
- Die Reinigung darf nicht von Kindern durchgeführt werden, es sei denn, sie sind 8 Jahre oder älter und werden beaufsichtigt.
- Das Gerät und dessen Zubehör sind von Kindern jünger als 8 Jahren fernzuhalten.
- Lassen Sie Personen das Gerät nicht benutzen, die mit diesem nicht vertraut sind oder diese Anweisungen nicht gelesen haben.

- Das Gerät ist nicht frostsicher. Demontieren Sie das Gerät, lassen Sie es leerlaufen und lagern Sie das Gerät in einem vor Frost geschützten Raum.
- Es darf kein Trinkwasser aus dem Gerät entnommen werden!
- Das Gerät darf nur an einer Trinkwasserentnahmestelle mit Sicherungseinrichtung angeschlossen werden, die mindestens TYP HD nach EN 1717 (Rückflussverhinderer mit Rohrbelüftung) entspricht.
- Die Anschlussstelle darf nur einen gängigen Wasserdruck (\varnothing 2-4 bar) einer üblichen Hausinstallationsanlage haben.
- Verwenden Sie das Gerät nur zusammen mit dem Druckregulierer ❶.
- Überprüfen Sie das Gerät und die angeschlossenen Leitungen regelmäßig auf festen Sitz, Dichtigkeit und einwandfreie Funktion.
- Richten Sie die Wasserauslässe nie auf elektrische Einrichtungen, Personen oder Tiere.
- Achten Sie darauf, dass keine Schmutzpartikel die Anschlüsse beschädigen, verstopfen oder in das Schlauchinnere gelangen.
- Schließen Sie bei Nichtverwendung des Gerätes stets die Wasserentnahmestelle (Wasserhahn).
- Reinigen Sie das Gerät nur im demontierten Zustand. Schließen Sie vor der Demontage den Wasserhahn und lassen Sie das Gerät leerlaufen.
- Verwenden Sie auf keinen Fall Alkohol, Azeton, Benzin, aggressive Reinigungsmittel, harte Bürsten, metallische Gegenstände u. Ä., um das Gerät und dessen Zubehör zu reinigen.





Lieferumfang

- 1 × Druckregulierer ❶
- 2 × L-Verbindungsstück ❷
(13,0 mm = 1/2")
- 1 × T-Verbindungsstück ❸
(13,0 mm = 1/2")
- 5 × T-Reduzierstück ❹
(13,0 mm = 1/2" auf 4,6 mm = 3/16")
- 35 × Reihentropfer ❺
(4,6 mm = 3/16")
- 2 × Absperrventil ❻
(4,6 mm = 3/16")
- 5 × Endstopfen ❼
(4,6 mm = 3/16")
- 2 × Endstopfen ❸
(13,0 mm = 1/2")
- 20 × Schlauchhalterung ❾
(4,6 mm = 3/16")
- 5 × Schlauchhalterung ❿
(13,0 mm = 1/2")
- 1 × 15 m Verteilerschlauch, dünn ❾
(4,6 mm = 3/16")
- 1 × 15 m Verteilerschlauch, dick ❿
(13,0 mm = 1/2")

Diese Bedienungsanleitung

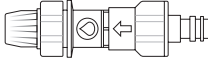
Prüfen Sie den Lieferumfang auf Vollständigkeit. Die oben genannten Teile müssen in der Verpackung enthalten sein. Sollten Sie feststellen, dass Teile fehlen, wenden Sie sich an den Kundenservice. Benutzen Sie nur Zubehör, welches in der Bedienungsanleitung angegeben ist. Der Gebrauch anderer als der hier aufgeführten Teile oder anderen Zubehörs kann eine Verletzungsgefahr für Sie bedeuten oder das Gerät irreparabel beschädigen.

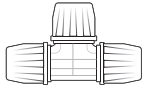
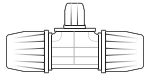
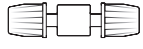
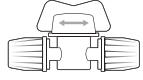
Gerätebeschreibung

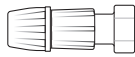
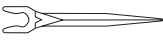
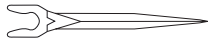
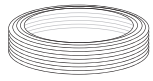
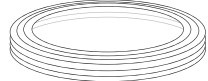
Nr.	Abbildung	Beschreibung
❶		Druckregulierer inkl. Schraubadapter
❷		L-Verbindungsstück (13,0 mm = 1/2")
❸		T-Verbindungsstück (13,0 mm = 1/2")
❹		T-Reduzierstück (13,0 mm = 1/2" auf 4,6 mm = 3/16")
❺		Reihentropfer (4,6 mm = 3/16")
❻		Absperrventil (4,6 mm = 3/16")
❼		Endstopfen (4,6 mm = 3/16")
❸		Endstopfen (13,0 mm = 1/2")
❾		Schlauchhalterung (4,6 mm = 3/16")
❿		Schlauchhalterung (13,0 mm = 1/2")
❾		15 m Verteilerschlauch, dünn (4,6 mm = 3/16")
❿		15 m Verteilerschlauch, dick (13,0 mm = 1/2")

Vor der ersten Inbetriebnahme

- Lesen Sie diese Bedienungsanleitung vollständig durch!
 - LEBENSGEFAHR!** Halten Sie jegliches Verpackungsmaterial sowie verschluckbare Kleinteile von Babys, Kleinkindern und Kindern fern.
- Entfernen Sie alle Verpackungsmaterialien und entsorgen Sie diese ordnungsgemäß.
 - Kontrollieren Sie das Gerät und Zubehör auf Beschädigungen. Sollten Sie Beschädigungen feststellen, nehmen Sie das Gerät nicht in Betrieb, sondern wenden Sie sich an den Kundenservice.

Verwendung



- Das Gerät ist nicht frostsicher. Demontieren Sie das Gerät, lassen Sie es leerlaufen und lagern Sie das Gerät in einem vor Frost geschützten Raum.
- Das Gerät dient nicht der Trinkwasserentnahme.
- Verwenden Sie das Gerät nur zusammen mit dem Druckregulierer ❶.
- Überprüfen Sie das Gerät und die angeschlossenen Leitungen regelmäßig auf festen Sitz, Dichtigkeit und einwandfreie Funktion.
- Richten Sie die Wasserauslässe nie auf elektrische Einrichtungen, Personen oder Tiere.
- Achten Sie darauf, dass keine Schmutzpartikel die Anschlüsse beschädigen, verstopfen oder in das Schlauchinnere gelangen.

Anforderungen an den Installationsort

Für einen sicheren und fehlerfreien Betrieb des Gerätes muss der Installationsort folgende Anforderungen erfüllen:

- Das Gerät darf nur an einer Trinkwasserentnahmestelle mit Sicherungseinrichtung angeschlossen werden, die mindestens TYP HD nach EN 1717 (Rückflussverhinderer mit Rohrbelüftung) entspricht.
- Die Temperatur des durchfließenden Wassers darf ausschließlich im Bereich zwischen +5 °C und +40 °C liegen.
- Die Umgebungstemperatur darf ausschließlich im Bereich zwischen +5 °C und +40 °C liegen.
- Verwenden Sie ausschließlich klares Süßwasser.

Anschluss und Aufbau

-  Das Gerät darf nur an einer Trinkwasserentnahmestelle mit Sicherungseinrichtung angeschlossen werden, die mindestens TYP HD nach EN 1717 (Rückflussverhinderer mit Rohrbelüftung) entspricht.
-  Verwenden Sie das Gerät nur zusammen mit dem Druckregulierer ❶.

❶ Hinweise:

- Schauen Sie sich vor dem Anschluss und Aufbau das beispielhafte Aufbauschema auf der Ausklappseite an. Die folgende Anleitung bezieht sich auf dieses Beispiel, um das Aufbauprinzip zu erläutern.
- Sie können den Druckregulierer ❶ an einem Gartenschlauch oder Wasserhahn anschließen. Hierzu zeigt ein Pfeilsymbol auf dem Druckregulierer ❶, die vorgeschriebene Fließrichtung des Wassers an.

Anschluss an Gartenschlauch mit Schnellkupplung

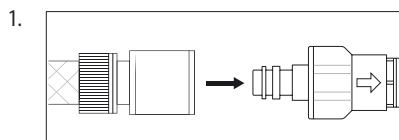

Stecken Sie den Druckregulierer ❶ in die Schnellkupplung Ihres Gartenschlauches, bis dieser fest und dicht sitzt.

Anschluss an Wasserhahn mit G 3/4" AG (26,44 mm)

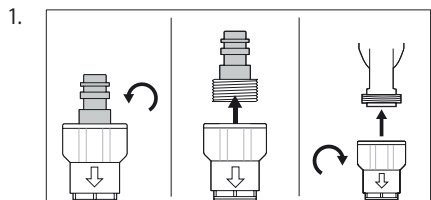

Entfernen Sie den Schraubadapter des Druckregulierers ❶ indem Sie diesen gegen den Uhrzeigersinn herausschrauben. Nehmen Sie ggf. einen Gabelschlüssel (SW 17) zu Hilfe.

2. Schrauben Sie den Druckregulierer ❶ im Uhrzeigersinn auf Ihren Wasserhahn, bis dieser fest und dicht sitzt.

Anschlussprinzip der Verteilerschläuche ❶/❷

Alle Teile des Geräts, die Sie mit den Verteilerschläuchen ❶/❷ verbinden können, funktionieren nach dem gleichen Prinzip.

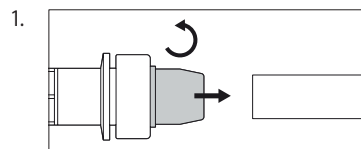

Schrauben Sie die jeweilige Überwurfmutter eines Verbindungsstückes (❶-❸) gegen den Uhrzeigersinn ab.

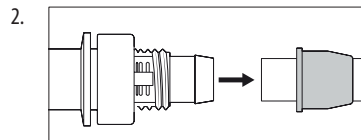

Schieben Sie die Überwurfmutter des Verbindungsstückes (❶-❸) mit der schmalen Seite voran auf den passenden Verteilerschlauch ❶/❷ und führen Sie anschließend die Tülle des Verbindungsstückes (❶-❸) in den Verteilerschlauch ❶/❷.

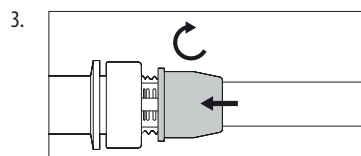

Schrauben Sie die Überwurfmutter im Uhrzeigersinn wieder auf das Gewinde des Verbindungsstückes (❶-❸) bis diese fest sitzt und die Verbindung abdichtet.

Montage

1. Der dicke Verteilerschlauch ❷ dient als Hauptversorgungsleitung. Legen Sie diesen, beginnend bei der Wasserentnahmestelle, so aus, dass von diesem alle gewünschten Bewässerungsreihen abgehen können.
2. Schneiden Sie nach und nach die benötigten Schlauchstücke, z. B. mit einem Messer, zu. Achten Sie darauf alle Verteilerschläuche ❷ möglichst gerade abzuschneiden, dies erleichtert die anschließende Montage.

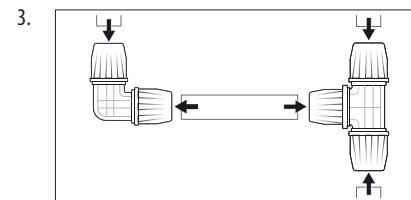

Verbinden Sie die erforderlichen L- und T-Verbindungsstücke ❷/❸ mit den zugeschnittenen dicken Verteilerschläuchen ❷, wie unter dem Punkt „Anschlussprinzip der Verteilerschläuche“ beschrieben.

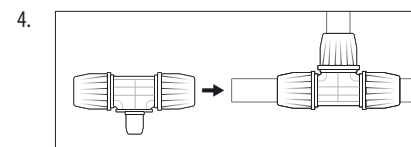

Setzen Sie die T-Reduzierstücke ❷ an die Positionen zwischen den Segmenten des dicken Verteilerschlauchs ❷, von welchen die dünneren Bewässerungsreihen abgehen sollen.

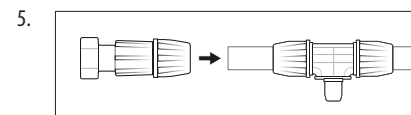

Setzen Sie einen Endstopfen ❸ auf den Verteilerschlauch ❷, sobald die Versorgungsleitung enden soll.

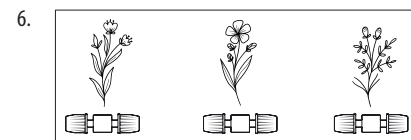

Legen Sie nun den dünnen Verteilerschlauch ❶ nach dem gleichen Prinzip, beginnend beim T-Reduzierstück ❷ der Hauptversorgungsleitung, aus. Achten Sie darauf, dass der dünne Verteilerschlauch ❶ an den zu bewässernden Pflanzen vorbeiführt. Montieren Sie die Reihentropfer ❸ entlang des Verteilerschlauches ❶, möglichst in Wurzelhöhe der zu bewässernden Pflanzen.

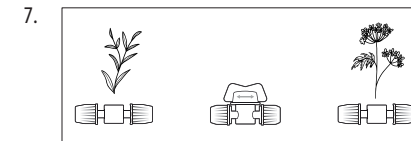

Montieren Sie die Absperrventile ❹ vor die Positionen, an welcher die Pflanzen eine separat regulierbare Wassermenge benötigen. So kann die Bewässerungsintensität einer ganzen Pflanzenreihe oder auch einer einzelnen Pflanze separat reguliert werden.

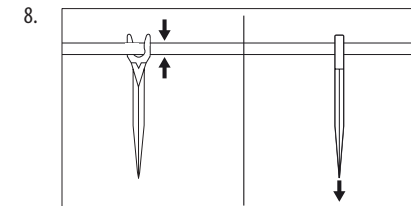

Sobald alle Leitungen montiert sind, verteilen Sie die entsprechenden Schlauchhalter ❹-❷ entlang der Schläuche, um die Versorgungsleitungen am Boden zu fixieren.

Betrieb

❶ Hinweise:

- Der angeschlossene Druckregulierer ❶ reguliert den Wasserdruck.
- Achten Sie darauf, die Luftöffnung an der Seite des Druckregulierers ❶ freizuhalten.

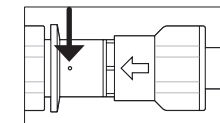

1. Öffnen Sie die Wasserzufuhr und warten Sie, bis sich das Wasser in den Versorgungsleitungen verteilt hat.

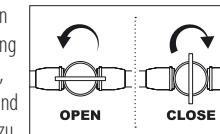

2. Regulieren der Absperrventile ❹:

Drehen Sie den Ventilhahn um eine viertel Umdrehung gegen den Uhrzeigersinn, um das Ventil zu öffnen und im Uhrzeigersinn, um es zu schließen.



3. Beobachten Sie für einige Zeit Ihren Aufbau und überarbeiten Sie ggf. undichte Stellen etc. Achten Sie darauf, die Wasserversorgung zu schließen und den Druck im System abzulassen, bevor Sie etwaige Arbeiten am Gerät vornehmen. Schließen Sie die Wasserzufuhr nach jeder Bewässerung wieder.

Reinigung, Pflege und Aufbewahrung

-  Reinigen Sie das Gerät nur im demontierten Zustand. Schließen Sie vor der Demontage die Wasserzufuhr und lassen Sie das Gerät leerlaufen.
-  Verwenden Sie auf keinen Fall Alkohol, Azeton, Benzin, aggressive Reinigungsmittel, harte Bürsten, metallische Gegenstände u. Ä., um das Gerät und dessen Zubehör zu reinigen.

1. Beachten Sie vor der Reinigung auch die Sicherheitshinweise.
2. Reinigen Sie das Gerät sowie sämtliche Zubehörteile mit einem trockenen, fusselfreien Tuch. Feuchten Sie das Tuch ggf. leicht an und verwenden Sie ggf. ein mildes Reinigungsmittel.
3. Reinigen Sie den Druckregulierer **1** in regelmäßigen Abständen. Achten Sie darauf auch den Filter **F** zu reinigen. Drehen Sie hierzu ggf. den Schraubadapter aus dem Druckregulierer **1** und nehmen Sie ggf. einen Gabelschlüssel (SW 17) zu Hilfe.
4. Entnehmen Sie den Filter **F** und reinigen Sie diesen unter fließendem Wasser. Reinigen Sie ggf. verstopfte Düsen vorsichtig mit einem spitzen Gegenstand.
5. Vor der Aufbewahrung entleeren Sie alle wasserführenden Teile des Gerätes gründlich und lassen diese vollständig trocknen. Bewahren Sie das Gerät und Zubehörteile an einem vor Frost, Staub, Feuchtigkeit und direkter Sonneneinstrahlung geschützten Ort außerhalb der Reichweite von nicht autorisierten Personen auf. Wir empfehlen, das Gerät vor einer Verwendung nach längerer Aufbewahrung erneut zu reinigen.

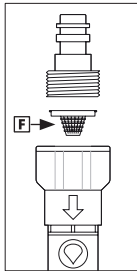

Umweltschutz und Impressum

Allgemeine Entsorgungshinweise

Führen Sie alle Verpackungsmaterialien einer umweltgerechten Entsorgung zu. Sollte das Gerät samt Zubehörteilen entsorgt worden sein, führen Sie diese Bedienungsanleitung der Altpapierverwertung zu.

Hergestellt für:
PlanEight GmbH
Dückerweg 21
44867 Bochum/
Germany

