

# Strandmuschel-Dreieck

Original-Montageanleitung

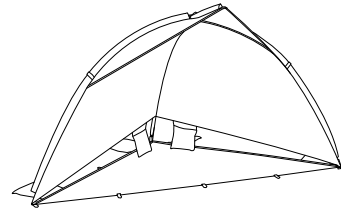

## Einleitung

Herzlichen Glückwunsch zum Kauf Ihres neuen Strandmuschel-Dreiecks. Sie haben sich damit für ein hochwertiges Produkt entschieden. Die Montageanleitung ist Bestandteil dieses Produktes. Sie enthält wichtige Hinweise für Sicherheit, Gebrauch und Entsorgung. Machen Sie sich vor der Benutzung des Produktes mit allen Bedien- und Sicherheitshinweisen vertraut. Benutzen Sie das Produkt nur wie beschrieben und für die angegebenen Einsatzbereiche. Bewahren Sie diese Montageanleitung gut auf. Händigen Sie alle Unterlagen bei Weitergabe des Produktes an Dritte mit aus.

## Bestimmungsgemäße Verwendung

Dieses Strandmuschel-Dreieck, nachfolgend Produkt genannt, dient als Sonnen- und Windschutz im Outdoorbereich. Jede andere Verwendung oder Veränderung des Produkts gilt als nicht bestimmungsgemäß und birgt erhebliche Gefahren. Dieses Produkt ist ausschließlich für die Benutzung in privaten Bereichen bestimmt. Es ist nicht vorgesehen zur Verwendung in gewerblichen oder industriellen Bereichen. Für aus bestimmungswidriger Verwendung, unsachgemäßem Gebrauch oder Nichtbeachtung dieser Original-Montageanleitung entstandene Schäden übernimmt der Hersteller keine Haftung.

## Lieferumfang

- 1 × Strandmuschel-Dreieck
  - 1 × Fallbare Stange lang
  - 1 × Fallbare Stange kurz
  - 8 × Heringe
  - 2 × Abspannseile
  - 1 × Transporttasche
- Diese Montageanleitung.

Prüfen Sie den Lieferumfang auf Vollständigkeit. Die oben genannten Teile müssen in der Verpackung enthalten sein. Sollten Sie feststellen, dass Teile fehlen, wenden Sie sich an den Kundenservice.

## Technische Daten

Modell	P8-TS-BST
EAN	4260645688432
UV-Lichtschutzfaktor	40
Maße aufgestellt (B × H × T)	ca. 220 × 115 × 120 cm
Maße Tasche (B × H × T)	ca. 64 × 6 × 17 cm
Länge Abspannseile	ca. 200 cm
Länge Heringe	ca. 20 cm
Produktgewicht	ca. 1 kg
Durchmesser Gestänge	7 mm
Material	
Textil, Seile:	100 % Polyester
Stangen:	Fiberglas
Heringe:	Stahl

Technische und optische Veränderungen des Produkts können im Zuge der Weiterentwicklung ohne Ankündigung vorgenommen werden.

## Allgemeine Sicherheitshinweise



**ACHTUNG!** Fehler bei der Einhaltung der nachstehend aufgeführten Sicherheitshinweise und Anweisungen können Sachschaden, Brand, schwere Verletzungen und/oder Lebensgefahr verursachen. Lesen Sie vor dem Gebrauch diese Montageanleitung vollständig durch. Bei der Weitergabe des Produkts an Dritte muss auch diese Montageanleitung mit ausgehändigt werden.



**LEBENSGEFAHR!** Halten Sie jegliches Verpackungsmaterial sowie verschluckbare Kleinteile von Babys, Kleinkindern und Kindern fern.



**LEBENSGEFAHR!** Halten Sie die Transporttasche und die Abspannseile von Kindern fern, sie können sich darin verfangen, sich strangulieren und ersticken.

■ Dieses Produkt kann von Kindern ab 8 Jahren sowie von Personen mit verringerten physischen, sensorischen oder mentalen Fähigkeiten oder Mangel an Erfahrung und Wissen benutzt werden, wenn sie beaufsichtigt oder bezüglich des sicheren Gebrauchs des Produkts unterwiesen wurden und die daraus resultierenden Gefahren verstehen.

■ Kinder dürfen nicht mit dem Produkt und dessen Zubehör spielen und müssen beaufsichtigt werden, um dies sicherzustellen.

■ Das Produkt ist von Kindern jünger als 8 Jahren fernzuhalten.

■ Lassen Sie Personen das Produkt nicht benutzen, die mit diesem nicht vertraut sind oder diese Anweisungen nicht gelesen haben.

■ Setzen Sie das Produkt niemals extremen Temperaturen, Temperaturschwankungen, dauerhaft zu hoher Luftfeuchtigkeit, direkten Wärmequellen, heißen Oberflächen und offenen Brandquellen (wie z. B. Kochplatten, Heizkörpern, Kerzen, Grills und Lagerfeuern) sowie starken mechanischen Beanspruchungen aus.



**BRANDGEFAHR!** Das Produkt besteht aus leicht entzündlichem Material, halten Sie dieses von offenem Feuer, Heizgeräten, Gasbrennern o. Ä. fern.



**BRANDGEFAHR!** Rauchen Sie nicht im dem Strandmuschel-Dreieck und benutzen Sie darin kein offenes Feuer.



**VERLETZUNGSGEFAHR!** Das Produkt schützt Sie vor direkter Sonneneinstrahlung, jedoch nicht vor reflektierter Sonneneinstrahlung.

■ Der UV-Schutz gilt nicht für den Netzbereich.



**VERLETZUNGSGEFAHR!** Stellen Sie das Produkt nicht mit der Öffnung gegen die Windrichtung.

■ Benutzen Sie das Produkt nicht bei extremen Wetterbedingungen, wie z. B. bei Sturm und Gewitter.

■ Bauen Sie das Produkt bei aufkommendem Sturm oder Gewitter ab.

■ Stellen Sie das Produkt nicht in abschüssigem Gelände auf.

■ Stellen Sie das Produkt nur auf geeignetem Untergrund auf, in dem Sie die Heringe sicher befestigen können.



**ACHTUNG!** Halten Sie spitze Gegenstände wie Messer, Nadeln, Scheren, spitze Steine, Scherben, Äste o. Ä. von dem Produkt fern und stellen Sie es nicht darauf.



**ACHTUNG!** Entfernen Sie alle spitzen oder scharfen Gegenstände, die sich ggf. an der Hose bzw. in den Hosentaschen befinden (z. B. Nieten, Schnallen, Werkzeuge, Sicherheitsnadeln etc.).

■ Achten Sie darauf, dass das Produkt korrekt aufgebaut wurde und stabil mit Heringen und Abspannseilen befestigt wurde, bevor Sie dieses benutzen.

■ Nehmen Sie keinerlei Veränderungen am Produkt vor.

■ Verwenden Sie das Produkt nicht, wenn es sichtbare Schäden aufweist.



Verwenden Sie auf keinen Fall Alkohol, Azeton, Benzin, aggressive Reinigungsmittel, harte Bürsten, metallische Gegenstände u. Ä., um das Produkt und dessen Zubehör zu reinigen.

■ Das Produkt kann nicht repariert werden. Falls es defekt ist, muss es ordnungsgemäß entsorgt werden.

## Vor der ersten Inbetriebnahme



Lesen Sie diese Montageanleitung vollständig durch!



**LEBENSGEFAHR!** Halten Sie jegliches Verpackungsmaterial sowie verschluckbare Kleinteile von Babys, Kleinkindern und Kindern fern.



**WARNUNG!** Kontrollieren Sie das Produkt und Zubehör auf Beschädigungen. Sollten Sie Beschädigungen feststellen, nehmen Sie das Produkt nicht in Betrieb, sondern wenden Sie sich an den Hersteller oder seinen Kundenservice.

● Entfernen Sie alle Verpackungsmaterialien und entsorgen Sie diese ordnungsgemäß.

## Produktbeschreibung

- |                        |                        |
|------------------------|------------------------|
| ① Gestänge-Schlaufen   | ② Sandtaschen          |
| ③ Boden-Schlaufen      | ④ Transporttasche      |
| ⑤ Abspannseile         | ⑥ Heringe              |
| ⑦ Dreilochspanner      | ⑧ Fallbare Stange kurz |
| ⑨ Fallbare Stange lang | ⑩ Staufächer           |

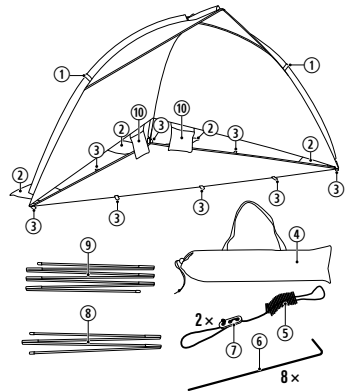

## Auf- und Abbau



**LEBENSGEFAHR!** Halten Sie die Transporttasche und die Abspannleinen von Kindern fern, sie können sich darin verfangen, sich strangulieren und ersticken.



**BRANDGEFAHR!** Das Produkt besteht aus leicht entzündlichem Material, halten Sie dieses von offenem Feuer, Heizgeräten, Gasbrennern o. Ä. fern.



**VERLETZUNGSGEFAHR!** Stellen Sie das Produkt nicht mit der Öffnung gegen die Windrichtung.



**ACHTUNG!** Halten Sie spitze Gegenstände wie Messer, Nadeln, Scheren, spitze Steine, Scherben, Äste o. Ä. von dem Produkt fern und stellen Sie es nicht darauf.



**ACHTUNG!** Entfernen Sie alle spitzen oder scharfen Gegenstände, die sich ggf. an der Hose bzw. in den Hosentaschen befinden (z. B. Nieten, Schnallen, Werkzeuge, Sicherheitsnadeln etc.).

■ Achten Sie darauf, dass das Produkt korrekt aufgebaut wurde und stabil mit Heringen und Abspannseilen befestigt wurde, bevor Sie dieses benutzen.

## Aufbau

- Entnehmen Sie alle mitgelieferten Teile aus der Transporttasche ④.
- Breiten Sie das Produkt flach auf dem Boden aus (s. Abb. 1).
- Stecken Sie die lange faltbare Stange ⑨ zusammen und schieben Sie diese durch den Tunnel A an der Öffnung der Front des Produkts. Stecken Sie die Enden der Stange ⑨ jeweils in die Aufnahmen B + C (s. Abb. 1).
- Stecken Sie die kurze faltbare Stange ⑧ zusammen und schieben Sie diese durch den Tunnel D an der Rückseite des Produkts. Stecken Sie die Enden der Stange jeweils in die Aufnahmen E + F (s. Abb. 2).
- Binden Sie die sich kreuzenden Stangen an der Oberseite des Produkts mit den zur Verfügung stehenden Bändern G fest.
- Richten Sie das Produkt in der gewünschten Position aus.
- Schieben Sie die mitgelieferten Heringe ⑥ durch die Bodenschlaufen ③.
- Wickeln Sie die Abspannseile ⑤ auseinander und knoten Sie die losen Enden jeweils an die Gestänge-Schlaufen ①. Spannen Sie die Abspannseile ⑤ mit den beiliegenden Heringen ⑦ ab (s. Foto). Stecken Sie die Heringe ⑦ ab, indem Sie die diese schräg, vom Produkt weg, in den Boden stecken. Dadurch erzielen Sie eine höhere Zugfestigkeit. Stellen Sie die Länge und Spannung der Abspannseile ⑤ anhand des Dreilochspanners ② ein:

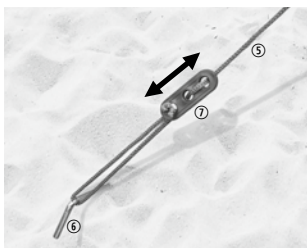

- Klappen Sie alle vier Sandtaschen ② nach außen und füllen Sie diese mit Sand auf, um das Produkt zu beschweren.

## Abbau

- Lassen Sie das Produkt vollständig trocknen, bevor Sie es abbauen, damit sich keine Schimmel- und Stockflecken bilden. Wenn dies nicht möglich ist, stellen Sie das Produkt schnellstmöglich wieder zum Trocknen auf.
- Entfernen Sie alle Heringe ⑥ und die Abspannseile ⑤. Stecken Sie diese im Anschluss in die Innentasche der Transporttasche ④ und binden Sie die Innentasche ④ mit Hilfe der Bänder zu, damit sie nicht herausfallen und das Produkt beschädigen.
- Der Abbau des Produkts erfolgt in umgekehrter Reihenfolge.

## Reinigung, Pflege und Aufbewahrung

-  Verwenden Sie auf keinen Fall Alkohol, Azeton, Benzin, aggressive Reinigungsmittel, harte Bürsten, metallische Gegenstände u. Ä., um das Produkt und dessen Zubehör zu reinigen.

Dieses Produkt ist wartungsfrei.

- Beachten Sie vor der Reinigung auch die Sicherheitshinweise.
- Reinigen Sie das Produkt mit einem feuchten, fusselfreien Tuch und verwenden Sie, falls nötig, ein mildes Reinigungsmittel.
- Trocknen Sie alle Teile gut ab.
- Lassen Sie das Produkt vollständig trocknen, bevor Sie es erneut verwenden oder verstauen.
- Bewahren Sie das Produkt in der Transporttasche ④ und an einem vor Staub, Feuchtigkeit und direkter Sonneneinstrahlung geschützten Ort außerhalb der Reichweite von nicht autorisierten Personen auf.
- Bewahren Sie die Heringe ⑥ und die Abspannseile ⑤ in der Innentasche der Transporttasche ④ auf.

## Umweltschutz und Impressum

### Allgemeine Entsorgungshinweise

Möglichkeiten zur Entsorgung des ausgedienten Produktes erfahren Sie bei Ihrer Gemeinde- oder Stadtverwaltung. Führen Sie alle Verpackungsmaterialien einer umweltgerechten Entsorgung zu. Sollte das Produkt samt Zubehörteilen entsorgt worden sein, führen Sie diese Montageanleitung der Altpapierverwertung zu.



Eingetragene Marke der PlanEight GmbH

Kundenservice E-Mail-Adresse: [service@planeight.de](mailto:service@planeight.de)  
 Kundenservice-Telefon: +49 (0) 23 27-98 141-10  
 Gebühren: Gemäß Ihrem Anbieter für Gespräche in das deutsche Festnetz

Erreichbarkeit: Mo.-Fr. an Werktagen, 9:00-17:00 Uhr

PlanEight GmbH - Dückerweg 21 - D-44867 Bochum - Germany

Abb. 1

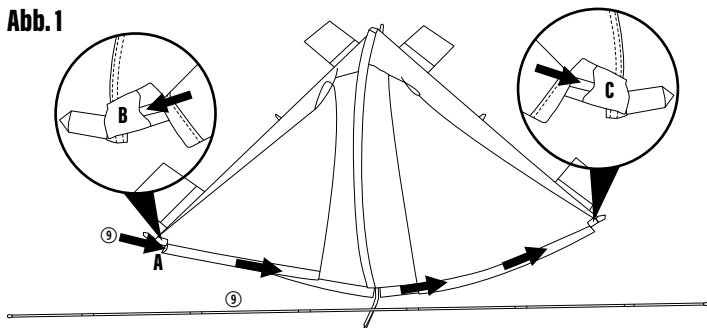

Abb. 2

